



Isotop® DSD-BL

Élément bloc à ressort en acier DSD avec amortisseur haute puissance

- Fréquence propre à partir de 4,3 Hz
- Résistance élevée jusqu'à 5.850 kg par élément
- Sylodamp® inside est idéal pour les machines soumises à de nombreux cycles de démarrage et d'arrêt
- Protection élevée contre la corrosion grâce au revêtement KTL des ressorts et au revêtement par poudre des plaques de pression
- Plaque supérieure et plaque d'embase avec plaque antidérapante Sylomer® de 6 mm
- Raccord sécurisé entre plaque et ressort grâce à un collage spécial
- Plaque supérieure avec filetage M12
- Contrôle des charges simple grâce à une structure ouverte

DSD-BL		Charge maximale		Fréquence propre à charge maximale	Unité d'emballage	Numéro de commande
		en kg	en N			
	Isotop® DSD-BL2-62/70	400	3.924	4,3 Hz	4 pièces	
	Isotop® DSD-BL2-72/80	730	7.161	5,2 Hz	4 pièces	42431
	Isotop® DSD-BL2-82/90	940	9.221	4,7 Hz	4 pièces	42432
	Isotop® DSD-BL2-81/91	1.120	10.987	4,7 Hz	4 pièces	42433
	Isotop® DSD-BL2-80/92	1.300	12.753	4,6 Hz	4 pièces	42434
	Isotop® DSD-BL4-72/82	1.560	15.304	4,8 Hz	4 pièces	42435
	Isotop® DSD-BL4-84/90	1.880	18.443	4,7 Hz	4 pièces	42436
	Isotop® DSD-BL4-82/92	2.240	21.974	4,7 Hz	4 pièces	42437
	Isotop® DSD-BL4-80/94	2.600	25.506	4,6 Hz	4 pièces	42438
	Isotop® DSD-BL6-86/90	2.820	27.664	4,7 Hz	10 pièces	42439
	Isotop® DSD-BL6-80/96	3.900	38.259	4,6 Hz	10 pièces	42440
	Isotop® DSD-BL9-80/99	5.850	57.389	4,6 Hz	10 pièces	42441

Pas d'article en stock. Délai de livraison sur demande (env. 15 jours ouvrés départ usine).
Éléments bloc sur mesure (combinaisons de ressorts) disponibles sur demande.

Isotop® DSD-BL 2 (hors charge)

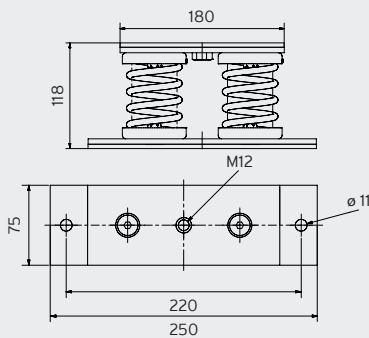

Isotop® DSD-BL 4 (hors charge)

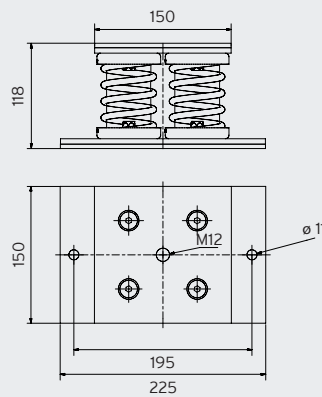

Isotop® DSD-BL 6 (hors charge)

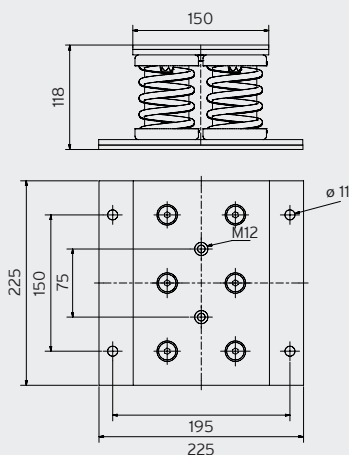

Isotop® DSD-BL 9 (hors charge)

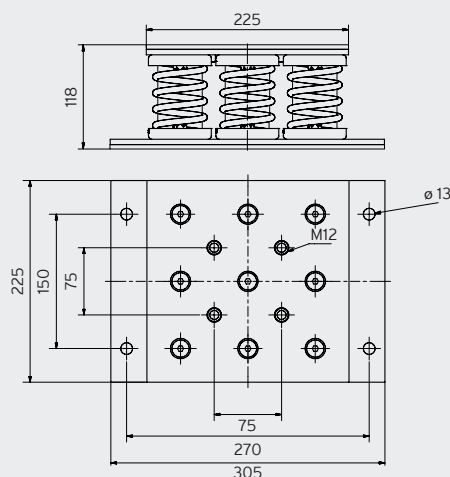



Installation VMC sur toit avec efforts liés au vent élevés



Grande centrale de cogénération soumise à de nombreux cycles de démarrage et d'arrêt

Isotop® DSD-BL2

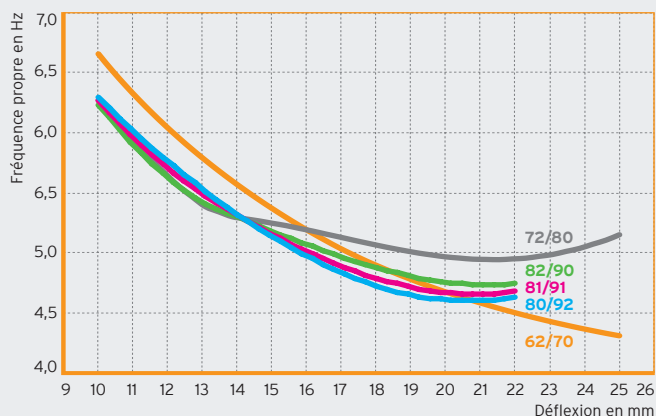
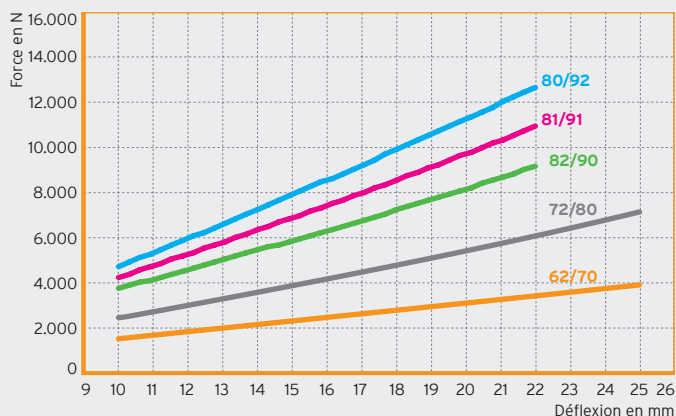

Isotop® DSD-BL4

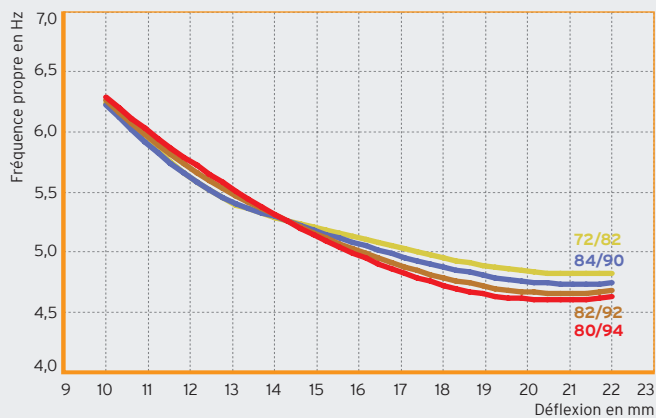
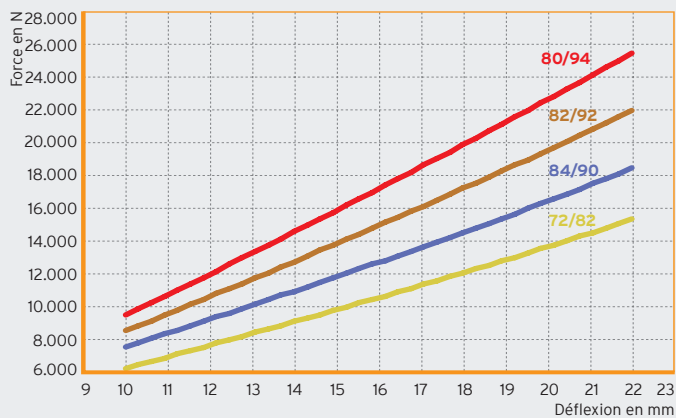

Isotop® DSD-BL6 et DSD-BL9

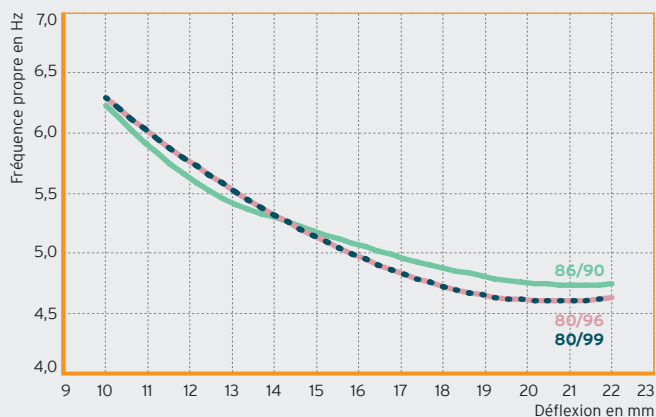
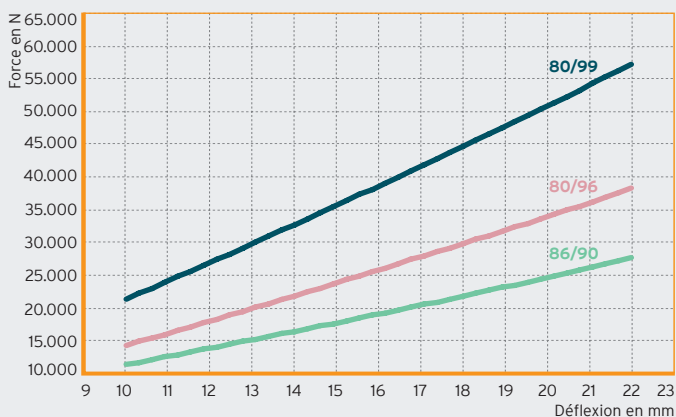

DB Isotop® - fr © Copyright by Getzner Werkstoffe GmbH | 10-2020 | Toutes les informations et données s'appuient sur l'état actuel de nos connaissances. Elles peuvent être utilisées comme valeurs calculées ou en tant que valeurs indicatives. Elles sont soumises aux tolérances de fabrication spécifiques au produit et à son utilisation et ne constituent en aucun cas des propriétés garanties. Les propriétés du matériau et leurs tolérances varient en fonction de l'utilisation et de la sollicitation et sont disponibles sur demande auprès de Getzner. Sous réserve de modifications. Pour plus d'informations générales, consultez le glossaire. Autres spécifications techniques sur demande.